

令和6年度（2024年度）県内高校卒業生への情報発信事業業務委託（補正分）仕様書

1 委託業務名

令和6年度（2024年度）県内高校卒業生への情報発信事業業務委託（補正分）

2 委託期間

令和6年（2024年）9月1日から令和7年（2025年）3月31日まで

3 事業の目的

本県では、進学や就職を契機とした若年層の県外転出が多く、社会減の一因となっている。このため、県外転出者が就職や再就職を検討する際に、本県へのUターンを意識する契機となるよう、県内の高等学校を卒業後もつながりを築き、熊本の魅力や就職情報等を継続的に届ける公式LINEを運用することで、将来的なUターンの促進につなげる。

4 本業務委託の内容

（1）ターゲット

①メインターゲット

- ・令和5年度以前に県内の高等学校を卒業した生徒
- ・令和6年度に県内の高等学校を卒業する生徒

②サブターゲット

- ・①の保護者や学校の教員

（2）用語の定義

①公式LINE

「くまらバ！」のLINE公式アカウント（@kumalover）

②会員

公式LINEの友だち登録者

登録者数：2,624人（令和6年（2024年）7月15日時点）

（3）本業務委託の内容

①公式LINEのシステム運用について

（システム概要）

- ・この公式LINEは、利用者の属性ごとにメッセージを配信するシステムや特定のサイトと連動するシステムと連携しており、システム構築を行った事業者が独自システム等を利用して開発したものである。
- ・受託者は、令和6年度（2024年度）県内高校卒業生への情報発信事業業務委託を受託している事業者と調整のうえ、保守管理業務を引き継ぐこと。この引き継ぎに要する費用は受託者が負担すること。
- ・公式LINEのリッチメニュー内の情報を、別紙のとおり更新すること。

【システム構成図】

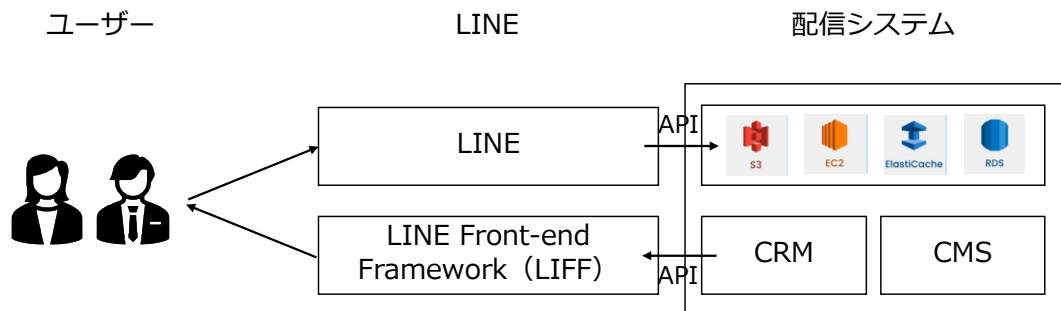

(用語説明)

S 3	インターネット用のストレージサービス
EC 2	仮想サーバサービス
ElastiCache	クラウドでのインメモリキャッシュのデプロイ、運用、スケーリングを簡素化するウェブサービス
RDS	クラウドでリレーショナルデータベースを簡単にセットアップ、運用、スケーリングすることのできるウェブサービス

(CRMシステム機能)

プロフィール登録機能	ユーザーが自身のプロフィールを登録する機能
メッセージ配信機能	LINE メッセージを配信する機能
セグメント配信機能	プロフィール情報等をもとに、メッセージをセグメント配信する機能
bot メッセージ機能	bot メッセージの分岐を設定し、自動でメッセージを配信する機能
予約配信機能	メッセージの配信日時を設定し、予約配信を行う機能
アナリティクス機能	配信メッセージの開封率等を分析する機能
CSV出力機能	ユーザー情報をCSVデータで出力する機能

(CMS機能)

コンテンツ管理機能	求人、記事、動画等のコンテンツの更新を行う機能。タイトル、カテゴリー、タグ、リンクの設定が可能。
-----------	--

(参考：システム保守運用費)

LINEアカウント費	15,000円(税別)/月～	現在は、月4通配信(約1.1万通)のため、スタンダードプランで契約
CRM/CMS保守費	150,000円(税別)/月～	CRM/CMSのサーバ代、使用料として15万円程度

②情報発信（公式LINEでのメッセージ配信）

- ・①で更新した情報の中から、プロフィールで登録された会員の興味・関心に応じ、定期的に（月2回以上）メッセージを配信すること。
- ・配信する情報は、観光（イベント、各種キャンペーン等）、しごと（就職説明会、企業情報等）、移住・Uターン（移住相談会等）、くまもと暮らし（食、伝統行事等）とし、県と協議の上決定すること。
- ・配信においては、ターゲットに対し効果的に訴求できる方法を取り、より多くの会員が閲覧するよう、内容等を工夫して発信すること。
- ・定期的な配信以外の配信（臨時配信）については、県と協議の上実施すること。

③動画コンテンツの制作、発信

- ・将来的なUターンを喚起させるため、熊本への愛着形成を目的とした動画の制作を計14本以上（動画1本あたり1分以内が目安）制作すること。
- ・これまでに公式LINEで配信した動画の内容を基本とするが、別途提案を行う場合は、動画の内容やコンセプト等を示すこと。

<コンセプト>

本県職員が熊本弁を用いた「熊本のあるある」や「熊本の観光スポット」を紹介することで、熊本への愛着形成を図るもの。

（参考）これまでに配信した動画

- ・熊本あるある「ば」編（6/17（月）配信）
https://youtu.be/qfYc_uqgJDA?si=XyftDRSIBfUeEvF7
 - ・熊本の観光スポット「恋人の聖地」編（7/1（月）配信）
https://youtu.be/x0GwPZ30XrM?si=gp-fGiEn_rkew2EE
 - ・熊本あるある「仕事」編（7/15（月）配信）
<https://youtube.com/shorts/hwdn03Cyjw8?feature=share>
- ・動画の制作にあたっては、県と協議の上実施することとし、動画の制作全般に係る調整を行うこと。
 - ・③において制作した制作物を、公式LINEの「くまらバコラム」内の「移住・Uターン」または「くまもと暮らし」から閲覧できるようにし、定期的に（月2回以上）公式LINEメッセージでも配信すること。
 - ・発信する内容やスケジュール等は、県と協議の上決定すること。

④会員参加型コンテンツによる熊本の情報発信

- ・公式LINEのリッチメニュー等を活用して、会員が気軽に参加できるコンテンツを制作すること。
- ・本コンテンツは、クイズやアンケートへの回答を通じて、熊本の魅力や就職情報等を発信できる仕組みとすること。
- ・その他、効果的な取組みがある場合は、別途提案すること。

⑤広報周知

- ・チラシ制作（A4 カラー、20,000部）及び県内の公立高校、私立高校等への発送
- ・その他、ターゲットに対して効果的に訴求する方法があれば、別途提案すること。

⑥公式LINEのアカウント管理

- ・県が依頼した際には、友だち登録者数やアクセス数等の運用状況について報告すること。
- ・公式LINEの管理者権限を県担当者にも付与すること。

⑦留意事項

- ・県が定める頻度で、情報発信の進捗状況について報告を行うこと。
- ・業務の遂行にあたり、県と月2回程度の定期的な打ち合わせを行うこと。また、打ち合わせ以外でも随時メール、電話等で県とやりとりを行い、対応すること。
- ・その他、本業務の目的に適った効果的な情報発信方法等がある場合は、県と協議の上実施すること。

⑧業務完了報告書の作成、提出

- ・業務終了後、本事業の全般の業務完了報告書を作成し、提出すること。